

Il Lap Track

Grazie per aver scelto il LAP TRACK. Mantenga il manuale per riferimento futuro. il LAPTRACK richiede 2 batterie di x AAA. Soltanto le batterie suggerite devono essere usate. Nel sostituire la batteria, i seguenti punti devono essere osservati rigorosamente: 1. Non utilizzi le batterie rechargeable. 2. Le batterie esaurite dovrebbero essere rimosse dal LAPTRACK.

Caratteristiche

- tempo e funzione doppi della data - funzione di nuotata - include il giro crono, il contatore del giro, il temporizzatore del giro, il passo crono, annotazione del giro migliore. - funzione di dati - può mantenere l'annotazione di fino a 50 giri; dà il tempo totale, il tempo del giro migliore, la velocità media di tempo del giro di media, la distanza totale e le calorie totali bruciate. - funzione di ACCM (dati accumulati) - mostra la distanza e le calorie che si sono bruciate. - colleghi la funzione in circuito del temporizzatore - 3 segmenti disponibili per la selezione. - funzione quotidiana dell'allarme - 3 allarmi differenti disponibili. - funzione di ritorno automatica se i tasti in alcun modo di regolazione non sono stati attivati per 3 - 4 minuti.

il LAP TRACK è fornito di due superfici a ventosa (uno sulla parte superiore ed uno alla parte inferiore) per il collegamento al lato della vasca. Per accendere il LAP TRACK, premi il tasto di modo alla parte superiore del il LAP TRACK. Per spegnerlo, premere e tenere il tasto di modo (il display può nel frattempo cambiare la categoria) fino a che il display non si spenga, con un avviso sonoro.

Doppio tempo e data

Questa funzione sarà visualizzato quando il LAP TRACK è acceso. L'ora, il minuto, il secondo, il giorno della settimana, il mese ed il giorno saranno indicati. L'anno è selezionato automaticamente tuttavia non sarà indicato sul display. Potete anche scegliere di impostare 2 tempi differenti (T1 & T2) - per esempio i periodi di due città ed uno può essere selezionato come il principale.

Impostare la funzione Data/ora

1. Premi e tenga il tasto di Set/Reset fino a che non vediate 'la scritta 'HOLD ADJ' visualizzata e il display mostri di nuovo il tempo con il lampeggio delle ora-cifre. 2. Premi il tasto Start/Lap/Hold...Stop (incremento) o il tasto di Stop/Next (decremento) per regolare le ora-cifre. 3. Quando l'ora del giorno è regolata, premi il tasto di modo. Le minuto-cifre allora lampeggeranno. Ora premi il tasto di Start/Lap/Hold...Stop (incremento) o il tasto di Stop/Next (decremento) per regolare le minuto-cifre. 4. Quando i minuti dell'ora è regolato, premi il tasto di modo. Le secondo-cifre allora lampeggeranno. Ora premi il tasto di arresto di Start/Lap/Hold...Stop o il tasto di Stop/Next per regolare le secondo-cifre a 00.
9. When the time mode is selected, press the Set/Reset button to exit the setting.
5. Quando i secondi dei minuti è regolato, premi il tasto di modo e le cifre di mese allora lampeggeranno. Ora premi il tasto di arresto di Start/Lap/Hold... (incremento) o il tasto di Stop/Next (decremento) per regolare le mese-cifre. 6. Quando il mese dell'anno è regolato, premi il tasto di modo e le giorno-cifre allora lampeggeranno. Ora premi il tasto di arresto di Start/Lap/Hold... (incremento) o il tasto di Stop/Next (decremento) per regolare le giorno-cifre. 7. Quando il giorno del mese è regolato, premi il tasto di modo e le anno-cifre lampeggeranno. Ora premi il tasto di arresto di Start/Lap/Hold... (incremento) o il tasto di Stop/Next (decremento) per regolare le anno-cifre. 8. Quando l'anno è regolato, premi il tasto di modo e di 24 ore o il modo di tempo di ora 12- (secondo il modo di tempo già selezionato) allora sembrato esponente a flash. Ora premi il tasto di Set/Reset per selezionare il modo voluto di tempo. 9. Quando il modo di tempo è selezionato, premi il tasto di Set/Reset per rimuovere la regolazione. 10. Si noti che il giorno della settimana sarà regolato automaticamente secondo la data e l'anno selezionati. Ciò sarà visualizzata al angolo di sinistra più basso del dispositivo.

Regolazione della funzione di tempo doppia

Noterete che il T1 o il T2 è visualizzato sotto l'esposizione di mese-giorno al angolo di sinistra superiore. Ciò indica che uno di questi sta usando mentre l'esposizione principale di tempo. Per osservare il tempo nell'altra esposizione di tempo, premi semplicemente il tasto di Stop/Next e l'altra esposizione di tempo sarà indicata. Liberi il tasto di Stop/Next per ritornare all'esposizione principale di tempo. Per cambiare l'esposizione principale di tempo dal T1 a T2 (o viceversa), alla pressa e tenere il tasto di Stop/Next (circa 3 secondi) fino a che non sentiate un colpo. Noterete che l'esposizione di tempo allora sarà cambiato dal T1 a T2 (o viceversa). Per regolare il time/date per l'altra esposizione di tempo, ripeti punti 1 - 10 qui sopra.

8-30		
T1	6:10	23
SAT		PM

8-30		
T2	3:10	23
SAT		PM

-- noti prego che mentre siete nella funzione di Time/Date, potete attivare o disattivare il suono del tasto premendo il tasto di Start/Lap/Hold. Stop situato alla parte posteriore del LAP TRACK. Se il suono del tasto è attivato, una piccola nota musicale sarà visualizzata all'angolo destro in basso del display. Ciò sparirà se il suono del tasto è disattivato. --

FUNZIONE NUOTO

La funzione nuoto include il tempo delle vostre vasche (giro crono) fino a 50 vasche, contando il numero sia in crescendo che decrescendo, il confronto di tempo della vasca Lap pace crono) e i tre tempi migliori delle vasche). La quantità di calorie bruciate inoltre sarà indicata dopo una vasca se la distanza ed il peso corporeo è stato immesso nel LAP TRACK

nota che l'utente può scegliere soltanto una funzione di nuotata alla volta & cambiare a un'altra funzione quando la funzione corrente è conclusa tramite il reset

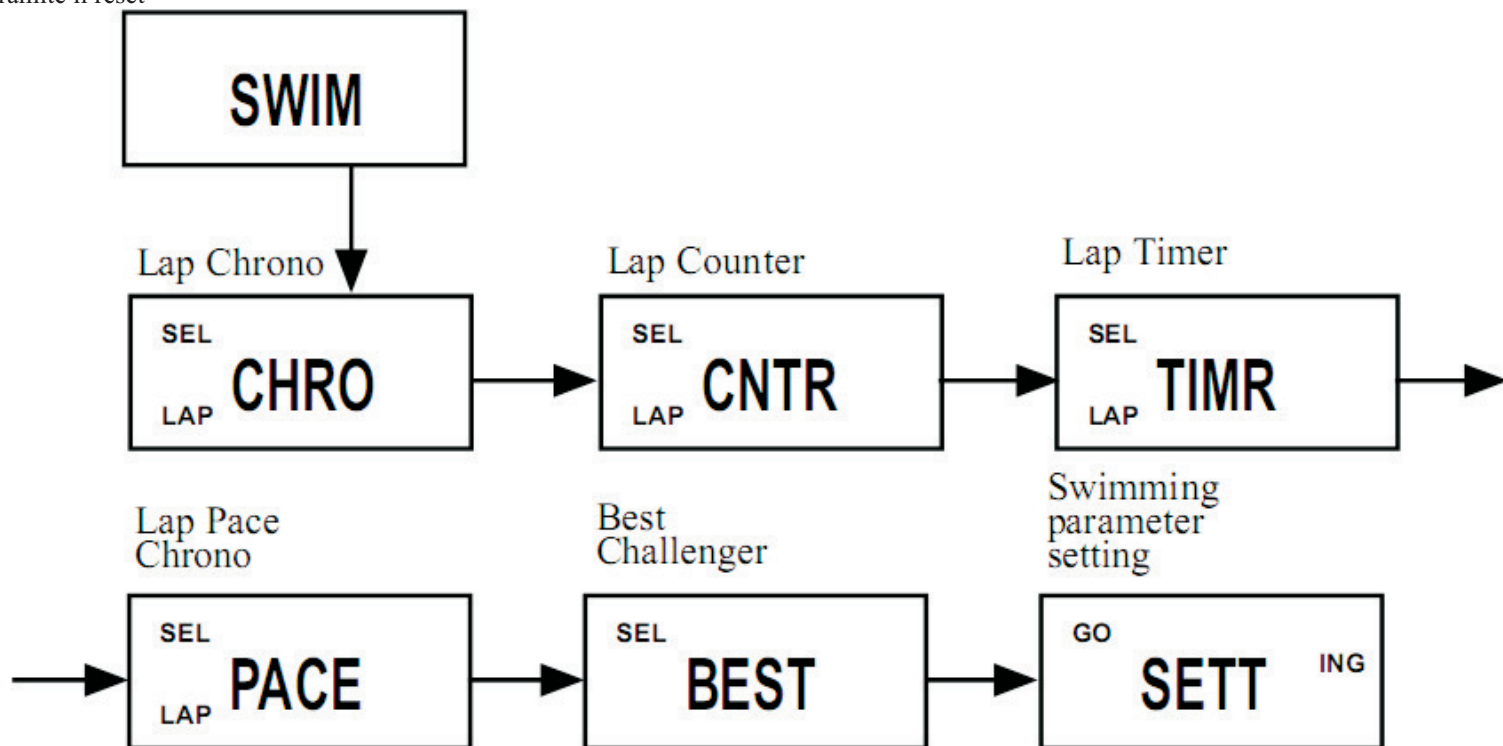

Regolazione della distanza di vasca, del peso corporeo, dello stile e dell'unità di Metric/Imperial

È vitale immettere questi dati prima di usare il LAPTRACK altrimenti il consumo di calorie non sarà calcolato.

1. In primo luogo accedi alla funzione di nuotata premendo il tasto di modo. 2. Allora premi il tasto di Stop/Next per andare al modo di regolazione. "Go SETTING" sarà visualizzato. 3. Ora premi il tasto di arresto di Start/Lap/Hold... per andare ai parametri differenti nel modo di regolazione.

Regolare La Distanza Della vasca

4 Premi il tasto Start/Lap/Hold... fino a che non raggiungete il parametro di distanza del vasca e 'il LAP DIST' sia visualizzato. 5. Premi e tieni il tasto di Set/Reset (circa 3 secondi) fino a che non sentiate un beep e vediate 'Hold ADJ' visualizzata ed il lampeggiare della cifra sul display. Ora selezionati il 2-lap * distanza premendo il tasto di arresto di Start/Lap/Hold... (incremento) o il tasto di Stop/Next (decremento). Premendo o lo Start/Lap/Hold... o il tasto di Stop/Next una volta, la distanza andrà in su o giù rispettivamente da un'unità. Se premete e tenete il uno o il altro lo Start/Lap/Hold... o il tasto di Stop/Next, la distanza continuerà l'incremento o la decremento fino a che non liberiate il tasto. La distanza massima è di 500 metri

Nota che il valore selezionato è la distanza di 2 vasche

Dato che il LAP TRACK è attaccato solo a un lato della vasca, deve conteggiarne due per essere corretto

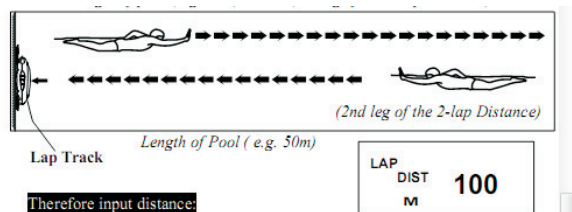

Di conseguenza distanza dell'input: 2 - distanza vasche - lunghezza della piscina x 2 (per esempio 50m x 2=100 m) 6. Premi il tasto di Set/Reset quando avete raggiunto la distanza voluta.

Regola il peso corporeo

7. ora premete il tasto di arresto di Start/Lap/Hold... fino a che non raggiungete il parametro del peso corporeo e il 'W T 'sia visualizzato. 8. Premi e tenga il tasto di Set/Reset (circa 3 secondi) fino a che non sentiate un beep e vediate HOLD ADJ 'visualizzato ed allora il lampeggiare della cifra sull' display. 9. Ora selezionati il peso corporeo premendo il tasto di arresto di Start/Lap/Hold... (incremento) o il tasto di Stop/Next (decremento). Premendo o lo Start/Lap/Hold... arrestisi o il tasto di Stop/Next una volta, il peso andrà in su o giù rispettivamente da un'unità. Se premete e tenete il uno o il altro lo Start/Lap/Hold... L'arresto o il tasto di Stop/Next, il peso continuerà a contare in su o giù fino a che non liberiate il tasto. La gamma del peso è 0, 20-200kg o 0, 40-400LB. Se 0 è regolato, nessun consumo di caloria sarà registrato. 10. Premi il tasto di Set/Reset quando hai raggiunto il peso corporeo voluto.

Regola Lo Stile

Ora premi il tasto di arresto di Start/Lap/Hold... fino a che non raggiungi il parametro di stile con la figura di stile di nuotata visualizzata. 12. Premi e tieni premuto il tasto di Set/Reset (circa 3 sec) fino a che non senti un beep e vedi 'HOLD SEL 'visualizzato e lampeggiare la figura di stile di nuotata sul display. 13. Premi l'arresto di Start/Lap/Hold... o il tasto di Stop/Next per selezionare lo stile di swimming della vostra scelta. Potete selezionare fra RANA 'BREAST ',DORSO 'BACK ', farfalla 'FLY 'o STILE LIBERO 'FREE '. Premi il tasto di Set/Reset per regolare lo stile di nuoto selezionato.

Seleziona (l'unità metrica o imperiale di misura degli STATI UNITI).

15 Ora premi il tasto di arresto di Start/Lap/Hold... fino a che non raggiungi il parametro dell'unità di misura con 'UNIT 'visualizzato. 16. Premi e tieni il tasto di Set/Reset (circa 3 secondi) fino a che non senti un beep e vedie 'HOLD SEL 'visualizzato e lampeggiare unit suldisplay. 17. Potete scegliere imperiale britannico BRITISH 'o metrico METRIC come modo dell'unità di misura. Premi semplicemente il tasto di arresto o di Stop/Next della stretta del giro di inizio... per selezionare l'unità di misura voluta ed allora premi il tasto SET (a start/lap/hold) per confermare la vostra scelta.

LAP Crono

Questo parametro registra il tempo delle vostre vasche fino a 50 vasche. Questi tempi possono essere accumulati (quando avete iniziato ed arrestate il LAP crono dopo parecchie vasche, questo costituisce una SERIE (RUN); tutte le volte che fate ripartire il Lap Crono parte una nuova SERIE (RUN). Potete sia regolare il numero di vasche da fare, nel qual caso il giro crono si arresterà automaticamente quando questi sono raggiunti; o potete regolare il numero a zero, nel qual caso dovrete arrestare manualmente la funzione.



1. Premi il tasto di modo fino a che non arrivi alla funzione di NUOTATA (SWIM). 2. Allora premi il tasto di Stop/Next per andare al parametro Lap Crono finchè 'SEL LAP CHRO ' sarà visualizzato. Adesso mostrerà i tempi dopo 1 secondo. La posizione prescelta della pressa di Split/Lap (tempo per metà vasca), tieni premuto il tasto Stop/next fino a che non senti il beep, il tempo lap/split sarà interscambiato.

Noti prego che il LAP TRACK offre una scelta di due visualizzazioni di dati nel modo LAP Crono e cioè: - tempo della vasca (LAP) o il tempo diviso per metà vasca (SPLIT). Secondo la vostra preferenza di visualizzazione, una sarà visualizzata in alto a sinistra del display, mentre l'altra sarà a destra sotto il contatore dei secondi. Semplicemente premi e tieni per un secondo il tasto di Stop/Next per interscambiare l'esposizione di dati della tua scelta.

Regoli il numero di vasche da fare

3. premete e tenete premuto il tasto di Set/Reset fino a che non vediate 'HOLD ADJ 'e 'NO OF LAP 'visualizzato e lampeggiare qualcosa.

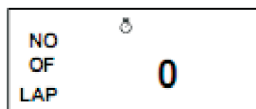

4. Ora premi il tasto di Start/Lap/Hold... (incremento) o il tasto Stop/next (decremento) per regolare il numero di vasche voluto. Se il parametro Lap crono è stato attivato, premi e tenga il tasto di Set/Reset per ripristinare i dati per quel funzionamento.

5. Premi il tasto di Start/Lap/Hold... per iniziare la funzione crono . La animazione di swimming sarà attivata e la barra ondulata di progresso alla parte inferiore del display comincerà a comparire in segmenti continui fino a raggiungere il numero totale di vasche prestabilite, a quel punto la barra lampeggerà e farà beep.

noti prego che dopo che abbiate premuto il tasto di arresto del giro /Hold di inizio..., ci sarà un lasso di tempo di 3-second prima che il Lap Crono ricominci a funzionare.

6. Ogni volta che finite una vasca, premi una volta il display per attivare il tasto di Start/Lap/Hold... nella parte posteriore. Il tempo della vaca e le calorie bruciate allora saranno visualizzati e questi saranno registrati automaticamente e salvati. Noterete che, quando Lap Crono sta funzionando, il numero totale di vasche che mancano sarà visualizzato al angolo di sinistra più basso, mentre il numero di vasche a cui siete arrivati sarà indicato a destra sotto il display dei secondi (per esempio LAP 3, cioè vasca 3).

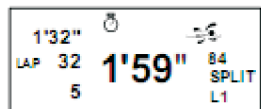

7. Quando avete finito il numero prestabilito di vasche, la funzione Lap Crono si arresterà automaticamente con un suono beeping e la animazione di swimming allo stesso tempo si arresterà.

8. Se non avete prestabilito alcun numero di vasche, potete arrestare la funzione Lap Crono premendo il tasto di Stop/Next. Potete usare un altro modo per fermare il Crono cioè tenendo premuto il tasto di Start/Lap/Hold... Stop per 3 secondi.

Si noti che in assenza di un numero prestabilito di vasche, la barra ondulata di progresso alla parte inferiore sposterà verso la destra quando iniziate la funzione Lap Crono , indicandone il funzionamento.

9. Quando avete arrestato la funzione crono , premi e tenga il tasto di Stop/Next fino a che non vediate 'HOLD RUN...' per chiudere il modo Lap Crono e memorizzare il tempo al modo di dati. 10. Per eliminare i dati per quel RUN particolare, tenere premuto Set/reset dopo che hai fermato la funzione Chrono e finchè non vedi HOLD...RSET. 11. Rivedere i dati memorizzati, vada al modo DATA. Veda la sezione di funzione di dati qui sotto per i particolari.

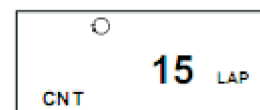

LAP COUNTER

questo parametregistra il tempo impiegato a fare un numero prestabilito di vasche

. 1. Press il tasto di modo fino a che non veniate alla funzione di SWIM (NUOTATA). 2. Allora premi il tasto STOP/NEXT per andare al parametro Lap Counter e vedete 'SEL LAP CNTR' visualizzato. dopo un seondo mostra il display digits. 3. Premi e tenga il tasto di Set/Reset fino a che non vediate HOLD ADJ'ed poi "NO OF LAP' visualizzato con il lampeggio delle cifre. 4. Premi e tenga il tasto di

Start/Lap/Hold... (incremento) o il tasto di Stop/Next (decremento) fino al numero voluto. 5. Premi il tasto di Set/Reset per regolare il numero di vasche. 6. Premi il tasto di Start/Lap/Hold... per iniziare la funzione crono. 7. Ogni volta che rifinite una vasca, premete una volta uil display per attivare il tasto di Start/Lap/Hold... alla parte posteriore. Il tempo mezza vasca ed il numerodi calorie bruciate per quel vasca allora saranno visualizzati. 8. Quando l'ultimo vasca è stato completato, la funzione del contavasche si arresterà automaticamente con un suono beeping. La animazione di swimming si arresterà e la barra ondulata di progresso alla parte inferiore dell'esposizione lampeggerà. 9. Il tempo speso per finire il numero prestabilito di vasche sarà indicato al angolo di sinistra superiore del display in ore, minuti,secondi e centesimi di secondi.

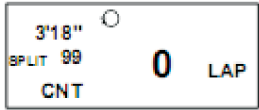

10. Per ripartire dallo stesso numero di vasche, premi e tenga il tasto di Stop/Next o di Set/Reset fino a che non vediate "HOLD RSET 'ed allora 'CNT.....lap'. Potete allora iniziare ancora la funzione del contavasche ripetendo punti 4 - 7. 11. Per usare ancora la funzione del contatore vasche con un numero prestabilito differente di vasche, ripeti punti 1 - 5. 12. Potete anche usare la funzione del contavasche senza prestabilire alcun numero

di vasche. Regoli semplicemente il numero di vasche a 0 secondo punti 1 - 5. 13. Premi il tasto di arresto di Start/Lap/Hold... per iniziare la crono funzione. 14. Ogni volta che finite una vasca, premi una volta il display per attivare il tasto di arresto di Start/Lap/Hold... alla parte posteriore. Il tempo metà vasca ed il numero di calorie si sono bruciati per quel la vasca particolare allora saranno visualizzati. 15. Premi il tasto di Stop/Next quando desiderate arrestare la funzione del contavasche. Potete usare un altro modo per arrestare il contavasche e cioè tenere il tasto di Start/Lap/Hold... per 3 secondi.

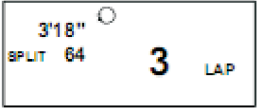

16. Il numero di vasche fatti sarà visualizzato a destra del display, mentre il tempo impiegato per finire sarà visualizzato al angolo di sinistra superiore. 17. Ripeti punto 10 per ripristinare la funzione ed i punti del contavasche 1-5 per prestabilire il numero di vasche da contare.

LAP TIMER

la funzione delLap Timer mostra il numero di vasche che avete fatto nei limiti del tempo prestabilito. Il numero di calorie bruciate inoltre sarà indicato se la distanza dela vasca ed il peso corporeo è stata immessa nel dispositivo. 1. Premi il tasto di modo fino a che non raggiungete la funzione di NUOTATA (SWIM). 2. Premi il tasto di Stop/Next fino a che non vediate 'il SEL LAP TIMR '. Allora mostra l'esposizione della cifra dopo 1 seconda. 3. Premi e tenga il tasto di Set/Reset fino a che non vediate HOLD ADJ 'ed allora le cifre lampeggiano. 4. Utilizzi il tasto di Start/Lap/Hold...(incremento) o il tasto di Stop/Next (decremento) per regolare le cifre.

Premi il tasto di modo per muoversi verso l'insieme seguente delle cifre (per esempio dalle ora-cifre alle minuto-cifre, o dalle minuto-cifre alle secondo-cifre). 5. Quando il tempo voluto è stato selezionato, premi il tasto di Set/Reset. Il display mostrerà 'TOTAL CD 'al angolo di sinistra più basso, indicante che il timer funzionerà in modo decrescente. 'il 0 'appena sopra 'TOTAL CD 'indica che iltimer ancora non ha cominciato. 6. Premi il tasto di Start/Lap/Hold...per iniziare la funzione cronometro. La animazione di swimming sarà attivata ed la barra ondulata in fondo comincerà a spostarsi da sinistra a destra. 7. Ogni volta che finite una vasca, premi una voltaIl display per attivare il tasto di Start/Lap/Hold...alla parte posteriore. Il tempo trascorso allora sarà visualizzato al angolo di sinistra superiore, seguito da un'esposizione del numero di calorie bruciate per quella vasca particolare.



8. Quando il periodo prestabilito del conatvasche è finito, ci sarà un suono beeping e la barra ondulata di progresso lampeggerà. Vedrete il numero di vasche che avete fatto nei limiti del tempo prestabilito visualizzato al angolo in basso a destra (per esempio L5).

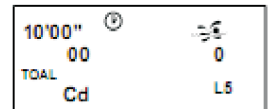

9. Per ripristinare lo stesso tempo, semplicemente premono il tasto di Stop/Next fino a che non vediate 'HOLD RSET' e lo stesso tempo prestabilito visualizzato. 10. Per regolare un altro tempo prestabilito, premi & tenga il tasto di Set/Reset fino a che non vediate "HOLD ADJ"visualizzata. 11. Allora ripeti punti 3 e 4. Potete anche regolare iltimer a 00:00'00, nel qual caso dovrete arrestare manualmente iltimer.

1. Usi punti 3 e 4 qui sopra per regolare iltimer a 00:00'00. Il display mostrerà 'CU 'al angolo di sinistra più basso, indicante cheil conteggio del tempo funzionerà in in maniera incrementale. 'il 0 'a destra del display indica che il timer ancora non si è ancora avviato

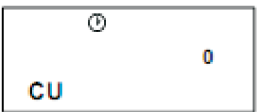

2. il tasto di Start/Lap/Hold...per iniziare la funzione delconatvasche. 3. Ogni volta che finite una vasca, premi una voltaIl display per attivare il tasto di Start/Lap/Hold...alla parte posteriore. Il tempo trascorso allora sarà visualizzato, seguito da un'esposizione del numero di calorie bruciate per quella vasca. 4. Premi il tasto di Stop/Next quando avetefinito. Il tempo speso insieme al numero di vasche fatti allora sarà visualizzato. Potete

usare un altro modo per arrestare LAP TIMERpremendo e tenendo premuto il tasto di Start/Lap/Hold...per 3 secondi.

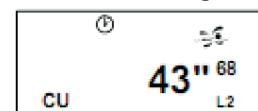
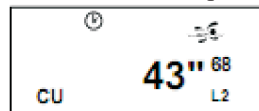

Il Lap Pace Crono (PACE)

questa funzione dà un confronto fra ha il tempo prestabilito come obiettivo e il tempo reale delle vasche. Può registrare fino ad un totale di 50 vasche che possono essere accumulati sopra un certo numero di RUNS. 1. Premi il tasto di modo fino a che non raggiungete la funzione di NUOTATA. 2. Premi il tasto di Stop/Next finchè vedete "SEL LAP PACE". Allora Il display mostra la cifra dopo 1 seconda. 3. Premi il tasto di Set/Reset fino a che non vediate "HOLD ADJ"visualizzata, seguito da 'NO OF LAP 'con il lampeggio delle cifre. 4. Utilizzi il tasto di Start/Lap/Hold...(incremento) o il tasto di Stop/Next (decremento) per regolare il numero di vasche per il funzionamento. Premi il tasto di Set/Reset quando raggiungete il numero voluto. 5. Il display allora mostrerà 'PACE TA 'E 'PACE 'con le cifre lampeggianti, Premi il tasto di Start/Lap/Hold...(incremento) o il tasto di Stop/Next (decremento) per regolare il tempo prestabilito come obiettivo. Utilizzi il tasto di modo per muoversi verso l'insieme seguente delle cifre (per esempio dalle ora-cifre alle minuto-cifre, o dalle minuto-cifre alle secondo-cifre). 6. Premi il tasto di Set/Reset quando avete prestabilito il tempo prestabilito come obiettivo. 7. Il display allora mostrerà il RUN in cui siete sopra al angolo di sinistra superiore, il numero di insieme dei vasche al angolo di sinistra più basso. Nel centro del display sia il tempo speso per il giro. 8. Premi il tasto di Start/Lap/Hold...per iniziare funzione LAP PACE CRONO. 9. Ogni volta che finite una vasca, premi una volta Il display per attivare il tasto di Start/Lap/Hold...alla parte posteriore. Il tempo della vasca per quella vasca

particolare allora sarà visualizzato, seguito dalla differenza fra l'obiettivo ed i tempi reali - "d--" (il vostro tempo è più veloce del tempo prestabilito come obiettivo) o " d +" (il vostro tempo è più lento del tempo prestabilito come obiettivo) - al angolo di sinistra più basso del display). Il numero di calorie bruciate allora sarà visualizzato pure. 10. Quando avete fatto il numero prestabilito di vasche, ci sarà un suono beeping e la barra ondulata di progresso alla parte inferiore lampeggerà. 11. Arresti funzione LAP PACE CRONO premendo e tenga il tasto di Stop/Next fino a che non vediate 'laHOLD RUN.....'per chiudere il crono modo del giro e memorizzare il crono tempo al modo di dati. 12. Per eliminare i dati per quella particolare RUN, pressa e tenere il tasto di Set/Reset dopo che arrestiate la funzione cronometro fino a che non vediate 'RUN # RSET '. 13. Rivedere i dati memorizzati, vada al modo di dati. Veda la funzione di dati qui sotto per i particolari.

I tempi migliori (BEST)

questa funzione mantiene il tempo dei 3 RUNS migliori (non vasche). Questi tempi sono consolidati e richiamato dal cronometro vasche, il contavasche, LAP TIMER ed il lap pace crono. D'altra parte, il tempo migliore può anche essere immessa manualmente nella funzione - per esempio un record mondiale - se desiderate provare a battere questo. 1. Premi il tasto di modo per andare alla funzione di nuotata. 2. La pressa il tasto di Stop/Next per andare al parametro dello TEMPO MIGLIORE. 3. Ora premi il tasto di Set/Reset per selezionare una delle 3 tempi migliori. 4. La distanza nuotata sarà indicata sul angolo di sinistra superiore del display, sotto cui sarà indicata quale miglior tempo è (per esempio - 1 è il migliore, - 2 il secondo e - 3 il terzo). Il tempo speso per finire la distanza indicata è indicato dalla parte di destra del display. (se la distanza della vasca non è regolata, sarà indicato invece il numero di vasche per i tempi) 5. In primo luogo selezioni l'miglior tempo contro cui desideriate competere premendo il tasto di Set/Reset. L'annotazione scelta allora sarà indicata sul display. 6. Ora premi il tasto di Start/Lap/Hold...per iniziare la funzione di sfida migliore. 7. Ogni volta che finite una vasca, premi una volta il display per attivare il tasto di arresto della stretta di Start/Lap/... alla parte posteriore. Il tempo della vasca per quella vasca sarà indicato a destra del display, mentre il tempo accumulato della vasca sarà indicato al angolo di sinistra superiore. Il numero restante di vasche sarà indicato sotto il tempo accumulato della vasca. 8. Quando avete fatto il numero dell'insieme di vasche, beeping il suono e la differenza fra l'miglior tempo scelta ed il vostro tempo di esecuzione sarà evidenziata attraverso il display ' d - '(siete più veloci del tempo migliore) o ' d + '(siete più lenti del tempo migliore) sotto il tempo accumulato, con la differenza di tempo a destra del display. Se la vostra annotazione di RUN è migliore dell'annotazione scelta, la parola alla parte superiore lampeggerà BEST, indicando che avete superato il miglior tempo scelto. 9. Premi il tasto di Stop/Next per scegliere un altro tempo da battere. Allora premi il tasto di Set/Reset per scegliere un'altro tempo. L'miglior tempo può anche essere immessa manualmente. 10. In primo luogo cancelli tutto il valore record il migliore attuale dalla pressione e dalla tenuta il tasto di Set/Reset fino a che non vediate 'HOLD CLR 'sul display ed allora l'annotazione sparisce. 11. Premi ancora e tenga il tasto di Set/Reset fino a che non vediate 'HOLD SET 'e le cifre lampeggianti compaiono. 12. Premi il tasto di Start/Lap/Hold...(incremento) o il tasto di Stop/Next (decremento) per regolare le cifre di ora-minuto-secondi. Utilizzi il tasto di modo per muoversi da un insieme delle cifre verso l'insieme seguente (cioè dalle ora-cifre alle minuto-cifre, o dalle minuto-cifre alle secondo-cifre). 13. Ripeti Punti 6 - 8.

Funzione che di dati

la funzione di dati registra fino ad un totale di 50 vasche, che possono essere accumulati sopra un certo numero di RUNS. Oltre a rivedere le annotazioni della vasca nel crono modo della vasca e modo di PACE della vasca nel crono, inoltre mostra il momento totale, il tempo della vasca migliore, la velocità media media di tempo della vasca, la distanza totale e le calorie totali bruciate per ciascuno annotazione funzionata. 1. Premi il tasto di modo per andare alla funzione di DATI. 2. Il display allora mostrerà la data ed il giorno ed indica il RUN che sta mostrando (per esempio RUN 1). 3. Premi il tasto di Start/Lap/Hold.Stop per andare ai parametri differenti. Questi compariranno per - tempo prestabilito come obiettivo (per annotazione LAP PACE CRONO) - avvolga PACE di ogni giro specifico - Ammonti Al Tempo - Tempo della vasca Migliore - tempo di AVG (tempo medio di tutta l'annotazione di PACE) - palladio di S (velocità media della vasca dell'annotazione di PACE) - distanza totale - il numero di calorie ha bruciato 4. se dovete eliminare tutti i dati (per esempio regolare l'unità di metric/imperial), la pressa semplice e tenere il tasto di Set/Reset fino a che non vedeste 'HOLD CLR '. Ripeti questa procedura fino a che tutti i RUNS non abbiano luogo abbiano eliminato. Il display allora non mostrerà 'REC '.

La funzione di ACCM

questa funzione mostra la distanza accumulata ed il numero accumulato di calorie bruciate e serve soltanto per la registrazione e la riesaminazione dei dati. 1. Premi il tasto di modo per andare alla funzione di ACCM. 2. Utilizzi il tasto di Start/Lap/Hold...per selezionare l'articolo che desiderate vedere. 3. Per azzerare entrambi i dati all'interno della funzione, premono e tengono il tasto di Set/Reset fino a che non vediate 'HOLD CLR '. I valori visualizzati per entrambi gli articoli allora si transformeranno in in 0.

La funzione deltimer del ciclo (LOOP TIMER FUNCTION)

la funzione deltimer del ciclo permette che regolate il timer in 1 - 3 segmenti, funzionanti uno dopo l'altro - in un ciclo. Quando il primo segmento rifinisce la decremento, il secondo segmento immediatamente comincerà al conto alla rovescia. Quando il terzo segmento ha finito la decremento, il primo segmento immediatamente comincerà ancora al conto alla rovescia. Questo processo continuerà in questo modo per un massimo di 23 ore 59 minuti e 59 secondi di tempo di decremento per ogni segmento o un massimo di 30 cicli, il punto in cui il timer si arresterà automaticamente. 1. Premi il tasto di modo per andare alla funzione deltimer del ciclo. 2. Premi e tenga il tasto di Set/Reset fino a che non vediate "HOLD ADJ" visualizzata. Il display allora mostrerà SEG -1 con il lampeggio delle cifre di tempo. 3. Premi e tenga il tasto di Start/Lap/Hold...(incremento) o il tasto di Stop/Next (decremento) fino a che non raggiungete le cifre volute. Utilizzi il tasto di modo per muoversi verso l'insieme seguente delle cifre (per esempio dalle ora-cifre alle minuto-cifre, o dalle minuto-cifre alle secondo-cifre). Maxium può essere prestabilito a 23 ore 59 minuti 59 secondi. Se il timer è prestabilito "0", non sarà contato. 4. Premi il tasto di Set/Reset per regolare la durata voluta per il segmento. 5. Ora premi il tasto di Stop/Next per andare suddividere 2. 6. Ripeti Punto 2. 7. Premi il tasto di Stop/Next per andare suddividere 3. 8. Ripeti Punto 2. 9. Premi il tasto di Start/Lap/Hold...per cominciare il conteggio giù deltimer del ciclo. 10. Potete arrestare in qualunque momento il timer premendo il tasto di Stop/Next. Per riprendere il conteggio giù, premi ancora il tasto di arresto di Start/Lap/Hold.... 11. Potete ricaricare prestabile il valore deltimer per tutti i segmenti dalla pressione e dalla tenuta il tasto di Set/Reset mentre in tutto il segmento, fino a che non vediate 'HOLD RSET'. 12. Ripeti punto 3 per regolare i valori a 00:00'00, così eliminando il valore deltimer per quel segmento. 13. Se desiderate eliminare i valori deltimer per tutti e 3 i segmenti, pressa e

tenere il tasto di Stop/Next fino a che non vediate 'HOLD CLR ALL ', indicare che tutti i valori sono stati eliminati.

funzione quotidiana dell'allarme

potete selezionare per regolare 1 - 3 allarmi quotidiani dell'individuo. 1. Premi il tasto di modo per andare alla funzione quotidiana dell'allarme. 2. Utilizzi il tasto di Stop/Next per andare ai segmenti differenti dell'allarme. 3. Per regolare l'allarme per l'allarme 1, premi e tenga il tasto di Set/Reset fino a che non vediate "HOLD ADJ", seguito dalle cifre lampeggianti. 4. Regoli le cifre di ora-minuto dalla pressione e dalla tenuta il tasto di Start/Lap/Hold...(incremento) o il tasto di Stop/Next (decremento) fino a che non raggiungete l'ora o i minuti voluti. Utilizzi il tasto di modo per muoversi dalle ora-cifre alle minuto-cifre, o viceversa. 5. Premi il tasto di Set/Reset per regolare l'allarme voluto. Ciò accenderà automaticamente l'allarme e () sarà visualizzato. 6. Per spegnere l'allarme, premi il tasto di Start/Lap/Hold...e (icona dell'inserito qui) disappear. Il tasto di Start/Lap/Hold...fornisce inserita/disinserita di un cavicchio dell'uscita dell'allarme. 7. Ripeti punti 3 - 6 per gli allarmi 2 & 3 come voluti. 8. I 3 allarmi si spegneranno esclusivamente ai tempi regolati. A meno che questi siano spenti manualmente premendo tutta la chiave, l'allarme beeping andrà fuori da sé dopo 30 secondi.

Lo stato completo di memoria di dati

nota prego che la pista della vasca ha una capienza di memoria di 50 vasche, sul presupposto che ci è soltanto 1 funzionato. Se ci è tuttavia più di 1 funzionato, quindi la capienza di memoria sarà meno di 50 vasche, secondo il numero di RUNS presi. Quando la capienza di memoria della pista del vasca completamente è stata utilizzata, la parola 'FULL' lampeggerà al angolo di sinistra più basso del dispositivo che indica che alcun'annotazione da allora in poi non sarà accumulata alla funzione di dati.

Installando la batteria IL LAP TRACK utilizza 2 batterie di x AAA. Utilizzi soltanto le batterie suggerite. 1. Lo scompartimento di batterie è situato alla parte inferiore della pista del vasca. A install/replace le batterie, svitano lo scompartimento di batteria cilindrico alla parte inferiore della pista del vasca con l'aiuto di una moneta e delicatamente lo estraggono. 2. Elimini le vecchie batterie e disfacias di correttamente. 3. Inserisca le nuove batterie, assicurandosi che i pali sono disposti correttamente. 4. Inserisca lo scompartimento di batteria nuovamente dentro la scanalatura dello scompartimento ed avvitalo strettamente nel posto. 5. Di batterie non a carico non devono essere ricaricate 6. tipi differenti di batterie o le nuove e batterie utilizzate non devono essere mescolate 7. che i terminali del rifornimento non devono per essere supporto cortocircuiti della pista del vasca dell'acqua di EdgeUnder dello stagno dell'acqua di SEG -1 00LAPL2PACEd-2PACE1'03"32DATA31"29-11 BESTAL-1MOFF12:00Above per non copre di tegoli l'ATTENZIONE dello stagno - se incontrate tutti i problemi con la pista del vasca (per esempio funzionare incorrettamente di un parametro, o la necessità ripristinare il dispositivo), semplicemente chiave di risistemazione della pressa. Tutti i dati precedentemente immettono nel dispositivo sarebbero cancellati e potete necessità di then/will di ripristinare la pista del vasca ancora una volta. - il contenuto di questo manuale è conforme a cambiamento senza ulteriore avviso. - dovuto il limitation di stampa, le esposizioni indicate in questo manuale possono differire da dall'esposizione reale. - il fornitore ed i relativi fornitori non hanno tenuto la responsabilità voi o a qualunque altra persona di alcune spese di danni, perd-profitta di, o qualunque altro reclamo presenta usando questo prodotto. - il contenuto di questo manuale non può essere riprodotto senza il permesso del fornitore.